

Sempre acqua calda garantita

# Cillit® Immuno 152-153

Dosatore proporzionale



**Apparecchiature per uso domestico per il trattamento dell'acqua potabile**



**Incrostazioni calcaree, corrosioni, risanamento.**

I dosatori Cillit® Immuno sono apparecchi in grado di aggiungere all'acqua in modo proporzionale un preciso quantitativo di Cillit® 55. Il prodotto dosato Cillit® 55 ha la caratteristica di proteggere dalle incrostazioni calcaree e dalle corrosioni i circuiti d'acqua calda e fredda, nonché i preparatori di acqua calda ai servizi igienico sanitari. Il Cillit® 55 è anche in grado di risanare progressivamente impianti in normale esercizio ristabilendo nel tempo la corretta circolazione dell'acqua.

**In particolare l'impiego è previsto nei seguenti casi:**

- produttori d'acqua calda
- caldaie murali, caldaie bitermiche lato acqua calda consumo
- boiler
- impianti sanitari ed idraulici d'acqua calda e fredda
- circuiti di raffreddamento con acqua a perdere
- circuiti di raffreddamento con acqua in riciclo parziale

## Dati Tecnici Cillit® Immuno 152-153

Tipo Cillit® IMMUNO		152 FG	152 FG BY-PASS	153 FG	153 FG BY-PASS
Raccordi	R	1/2"	1/2"	1/2"	1/2"
Autonomia circa	m <sup>3</sup> /h	40	40	40	40
Portata nominale	bar	1,5	1,5	1,5	1,5
Temperatura min./max. acqua	kg	5-30	5-30	5-30	5-30
Temperatura min./max. ambiente	m <sup>3</sup>	5-40	5-40	5-40	5-40
By-pass		no	compreso	no	compreso
Codice		12015	12016	12020	12021
Carica Cillit® 55 circa 80 g Codice 10048 Conf. 12x80 g	In mancanza di confezione da 80 g va bene anche la confezione da 1 kg (codice 10041) utilizzando ogni volta 80 g circa. Chiudere la confezione dopo ogni prelievo.				

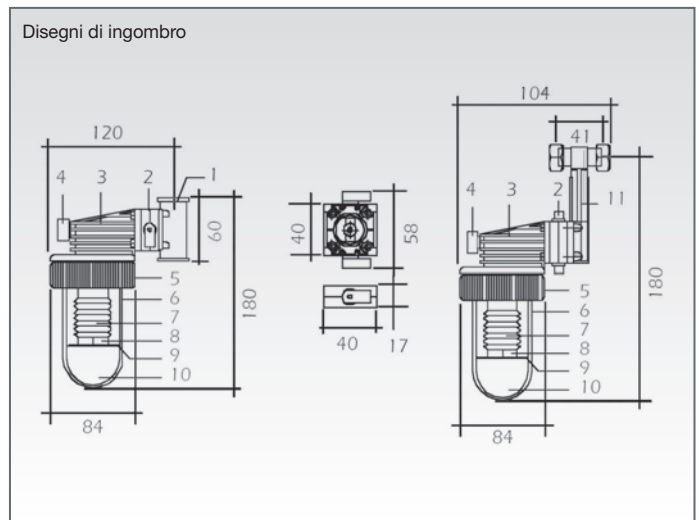
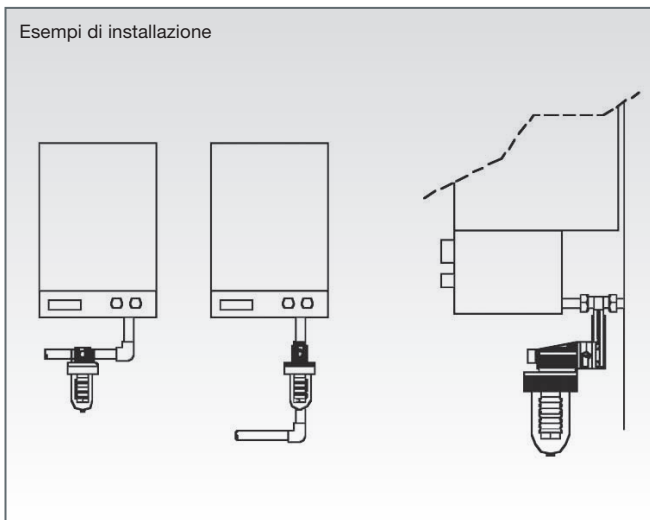

### Installazione

L'installazione dell'apparecchio deve avvenire nel rispetto delle normative vigenti e deve essere effettuata da un installatore qualificato. Il Cillit® Immuno viene installato sulla tubazione dell'acqua fredda in ingresso dall'acquedotto, oppure a monte del circuito idraulico da proteggere. I modelli Cillit® Immuno 153 sono adatti per l'installazione su caldaie murali, come da figura. A monte del dosatore si consiglia di installare un filtro dissabbiatore, come previsto dalle normative in vigore. Osservare nei particolari le indicazioni specifiche riportate nelle istruzioni di montaggio e servizio a corredo dell'apparecchio; in caso di smarrimento chiedere l'invio di una copia.

### Avvertenze

Proteggere il dosatore dal gelo, dall'insolazione diretta e dalle intemperie. Evitare che oli, solventi, alcool, detersivi acidi e altre sostanze chimiche esalanti, così come fonti di calore superiori a 40°C, vengano a contatto con l'apparecchio.

La pressione dell'acqua in rete non deve superare quella massima consentita; eventualmente installare a monte del dosatore un riduttore di pressione.

Per una corretta gestione e funzionamento si consiglia di far effettuare almeno due volte l'anno un controllo.

### Legenda disegni di ingombro:

- 1 Gruppo diaframma
- 2 By-pass
- 3 Testata
- 4 Vite disaeratrice
- 5 Ghiera
- 6 Coppa
- 7 Soffietto
- 8 Diffusore per soffietto
- 9 Disco solubilizzatore
- 10 Cillit® 55
- 11 Braccetto

## Cillicemie It. Srl

Via Plinio, 59  
I-20129 Milano  
Tel. 02 2046343 r.a.  
Fax. 02 201058



[www.cillicemie.com](http://www.cillicemie.com)

